

高学年の部

10 分ハーフ ・ ハーフタイム 2 分 ・ チーム入替 5 分

※タイムキーパー制（ホーンが鳴ったら、ペナルティー以外でゲームが切れた時点で終了。）

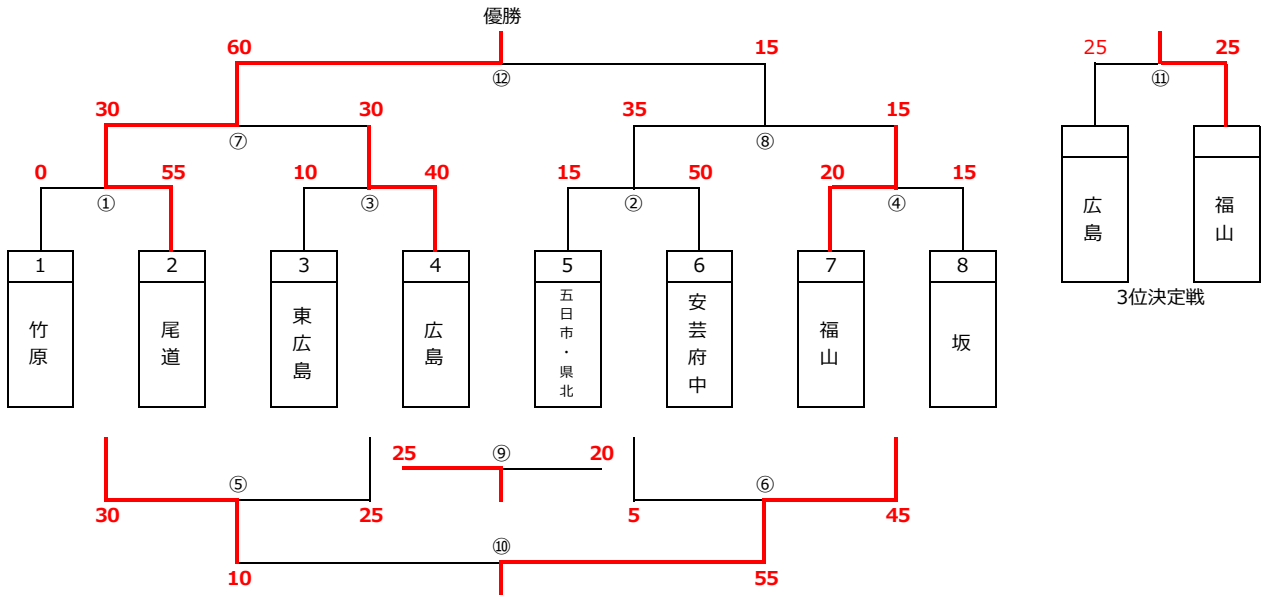

試合時間（前半）	ハーフタイム	試合時間（前半）	入替時間	1 試合あたり
0:10	0:02	0:10	0:05	0:27

試合NO	開始時間	対戦カード				Ref			
①	10:00	竹原	0	VS	55	尾道	東広島	OR	広島
②	10:27	五日市・県北	15	VS	50	安芸府中	①の敗者		
③	10:54	東広島	10	VS	40	広島	②の敗者		
④	11:21	福山	20	VS	15	坂	③の敗者		
⑤	11:48	①の敗者(竹原)	30	VS	25	③の敗者(東広島)	④の敗者		
⑥	12:15	②の敗者(五日市・県北)	5	VS	45	④の敗者(坂)	⑤の敗者		
⑦	12:42	①の勝者(尾道)	(30)	VS	30	③の勝者(広島)	⑥の敗者		
⑧	13:09	②の勝者(安芸府中)	35	VS	15	④の勝者(福山)	⑦の敗者		
⑨	13:36	⑤の敗者(東広島)	25	VS	20	⑥の敗者(五日市・県北)	⑧の敗者		
⑩	14:03	⑤の勝者(竹原)	10	VS	55	⑥の勝者(坂)	⑨の敗者		
⑪	14:30	⑦の敗者(広島)	25	VS	(25)	⑧の敗者(福山)	⑩の敗者		
⑫	14:57	⑦の勝者(尾道)	60	VS	15	⑧の勝者(安芸府中)	⑪の敗者		

③のどちらかRef

7-8位決定戦

5-6位決定戦

3位決定戦

決勝戦

中学年の部

7 分ハーフ ・ ハーフタイム 2 分 ・ チーム入替 5 分

※タイムキーパー制（ホーンが鳴ったら、ペナルティー以外でゲームが切れた時点で終了。）

■順位決定戦

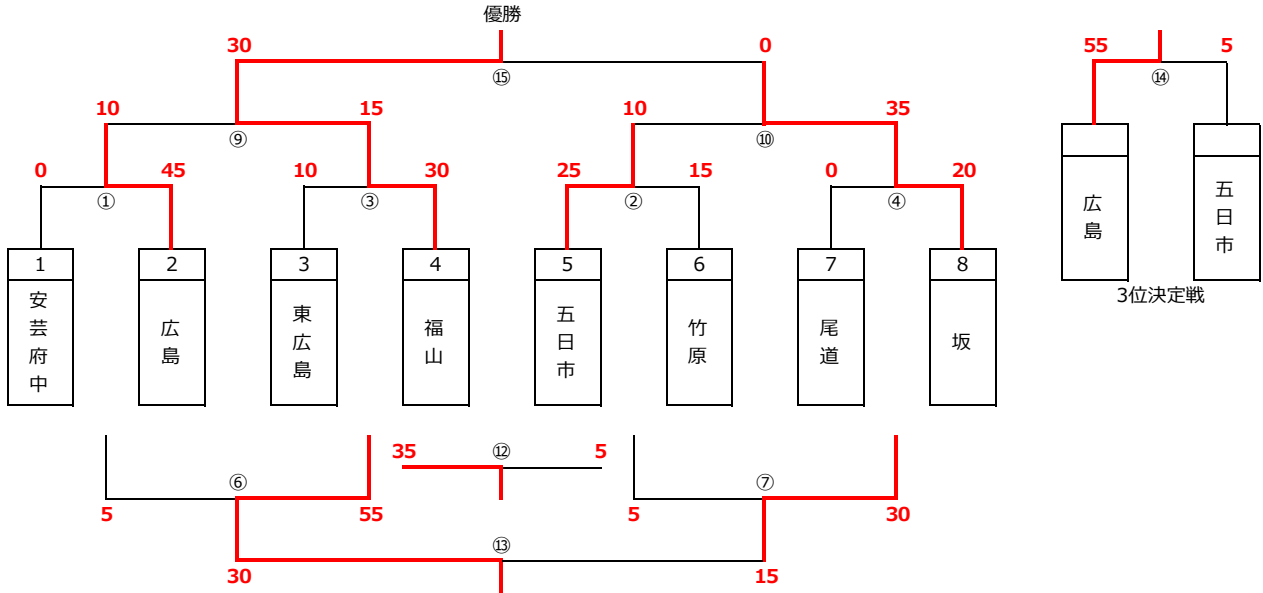

■交流戦

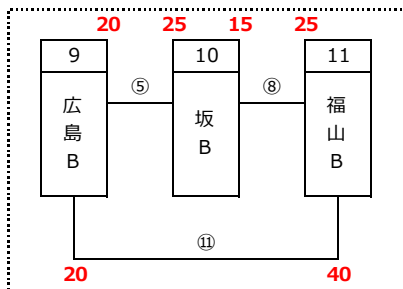

試合時間（前半）	ハーフタイム	試合時間（後半）	入替時間	1試合あたり
0:07	0:02	0:07	0:05	0:21

試合NO	開始時間	対戦カード				Ref	
①	10:00	安芸府中	0	VS	45	広島	東広島 OR 福山
②	10:21	五日市	25	VS	15	竹原	①の敗者
③	10:42	東広島	10	VS	30	福山	②の敗者
④	11:03	尾道	0	VS	20	坂	③の敗者
⑤	11:24	広島B	20	VS	25	坂B	④の敗者
⑥	11:45	①の敗者(安芸府中)	5	VS	55	③の敗者(東広島)	⑤の敗者
⑦	12:06	②の敗者(竹原)	5	VS	30	④の敗者(尾道)	⑥の敗者
⑧	12:27	坂B	15	VS	25	福山B	⑦の敗者
⑨	12:48	①の勝者(広島)	10	VS	15	③の勝者(福山)	⑧の敗者
⑩	13:09	②の勝者(五日市)	10	VS	35	④の勝者(坂)	⑨の敗者
⑪	13:30	広島B	20	VS	40	福山B	⑩の敗者
⑫	13:51	⑥の敗者(安芸府中)	35	VS	5	⑦の敗者(竹原)	⑪の敗者
⑬	14:12	⑥の勝者(東広島)	30	VS	15	⑦の勝者(尾道)	⑫の敗者
⑭	14:33	⑨の敗者(広島)	55	VS	5	⑩の敗者(五日市)	⑬の敗者
⑮	14:54	⑨の勝者(福山)	30	VS	0	⑩の勝者(坂)	⑭の敗者

③のどちらかRef

7-8位決定戦

5-6位決定戦

3位決定戦

決勝戦

低学年の部 7分ストリート・チーム入替 3分
 ※タイムキーパー制（ホーンが鳴った時点で終了。）

■順位決定戦

■予選リーグ

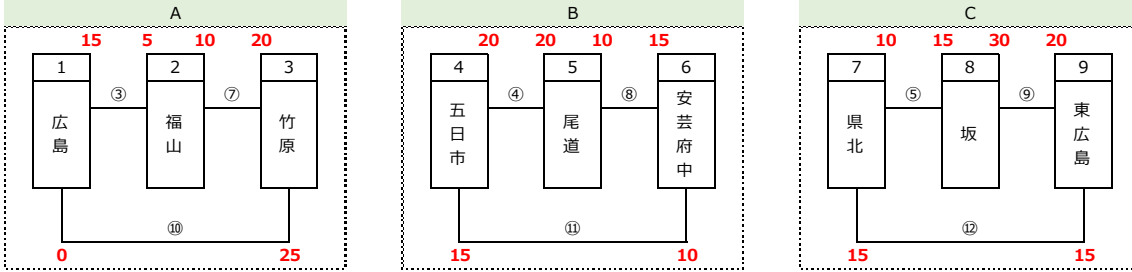

■決勝リーグ

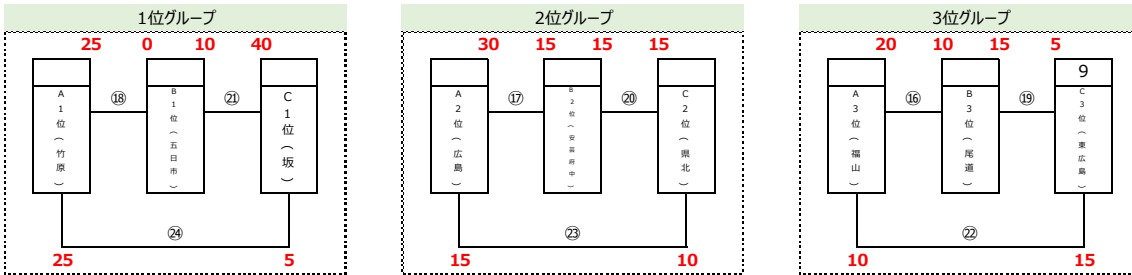

■交流戦

	広島B	五日市B	坂B	福山B
広島B		⑭ 10-10	⑥ 10-15	① 25-5
五日市B			② 15-35	⑬ 5-15
坂B				⑮ 30-25
福山B				

試合時間（前半）	ハーフタイム	試合時間（前半）	入替時間	1試合あたり	未就学交流会
0:07	-	-	0:03	0:10	1:00

試合NO	開始時間	対戦カード				Ref				
①	10:00	広島B	25	VS	5	福山B	広島	OR	福山	③のどちらかRef
②	10:10	五日市B	15	VS	35	坂B	①の敗者			
③	10:20	広島	15	VS	5	福山	②の敗者			
④	10:30	五日市	20	VS	20	尾道	③の敗者			
⑤	10:40	県北	10	VS	15	坂	④の敗者			
⑥	10:50	広島B	10	VS	15	坂B	⑤の敗者			
⑦	11:00	福山	10	VS	20	竹原	⑥の敗者			
⑧	11:10	尾道	10	VS	15	安芸府中	⑦の敗者			
⑨	11:20	坂	30	VS	20	東広島	⑧の敗者			
⑩	11:30	広島	0	VS	25	竹原	⑨の敗者			
⑪	11:40	五日市	15	VS	10	安芸府中	⑩の敗者			
⑫	11:50	県北	15	VS	15	東広島	⑪の敗者			
⑬	12:00	五日市B	5	VS	15	福山B	⑫の敗者			
⑭	12:10	広島B	10	VS	10	五日市B	⑬の敗者			
⑮	12:20	坂B	30	VS	25	福山B	⑭の敗者			
	12:30	未就学児交流会								
⑯	13:30	A3位(福山)	20	VS	10	B3位(尾道)	⑮の敗者			
⑰	13:40	A2位(広島)	30	VS	15	B2位(安芸府中)	⑯の敗者			
⑱	13:50	A1位(竹原)	25	VS	0	B1位(五日市)	⑰の敗者			
⑲	14:00	B3位(尾道)	15	VS	5	C3位(東広島)	⑱の敗者			
⑳	14:10	B2位(安芸府中)	15	VS	15	C2位(県北)	⑲の敗者			
㉑	14:20	B1位(五日市)	10	VS	40	C1位(坂)	⑲の敗者			
㉒	14:30	A3位(福山)	10	VS	15	C3位(東広島)	⑲の敗者			
㉓	14:40	A2位(広島)	15	VS	10	C2位(県北)	⑲の敗者			
㉔	14:50	A1位(竹原)	25	VS	5	C1位(坂)	⑲の敗者			

順位決定リーグ

第一回ミズノ杯 順位表

【総合】

	高学年	中学年	低学年	総合	
安芸府中	3			3	
五日市		1	2	3	
尾道	5			5	3
県北					
坂		3	3	6	2
竹原			5	5	3
東広島					
広島	1	2	1	4	
福山	2	5		7	1

【各学年】

	高学年	中学年	低学年	総合順位
1位	尾道	福山	竹原	福山
2位	安芸府中	坂	坂	坂
3位	福山	広島	五日市	尾道/竹原